

Pupitre de conférence sans électrification

Description. Pupitre pour conférence fabriqué avec un corps en polyéthylène et avec finitions tapissé ou naturel. De la base métallique de 3 mm, s'élève une colonne de Ø 159 mm en acier inoxydable qui soutient le corps du pupitre. La partie supérieure est inclinée pour faciliter la lecture, elle est en aluminium anodisé couleur argent de 2 mm, cette partie dispose d'une zone technique pour placer un microphone, une lumière avec led et une connexion électrique.

Caractéristiques. Dessiné comme s'il s'agissait d'une sculpture, il sera l'élément requis par le podium et son orateur.

Finitions. Tapisserie blanc, moutarde ou gris anthracite.

Résistance au feu. Base et colonne en métal non inflammable et ne provoquant pas de fumée toxique, ni de goutte qui propage le feu. Polyéthylène classifié M3.

Environnement. Les matériaux sont facilement démontables pour leur recyclage et contiennent déjà un grand pourcentage de produits recyclés. La composition de ces produits garantit un cycle de vie de longue durée.

Entretien. Nettoyer avec un chiffon sec et un détergent neutre.

Personnalisation. En fonction de la tapisserie et du tissu du client.

Dimensions/Poids. (L x A x H) - 60 x 50 x 114 cm / 35 Kg.

Emballage. Carton avec un sac plastique.

Garantie. Ce produit est garanti deux ans à condition que le dommage ne soit pas volontaire, la conséquence d'un mauvais usage ou d'une mauvaise manipulation.

Couleur tissu. ■ ■ ■ ■

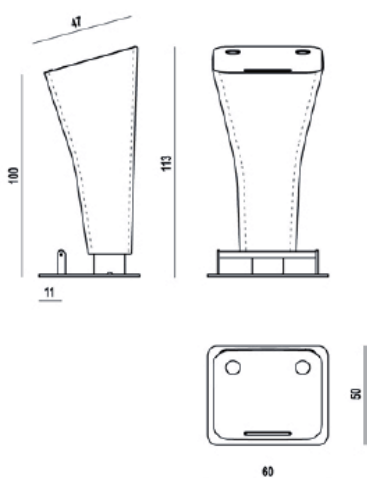

by Joan Gaspar

Pupitre de conférence avec électrification

Description. Pupitre pour conférence fabriqué avec un corps en polyéthylène et avec finitions tapissé ou naturel. De la base métallique de 3 mm, s'élève une colonne de Ø 159 mm en acier inoxydable qui soutient le corps du pupitre. La partie supérieure est inclinée pour faciliter la lecture, elle est en aluminium anodisé couleur argent de 2 mm, cette partie dispose d'une zone technique pour placer un microphone, une lumière avec led et une connexion électrique.

Caractéristiques. Dessiné comme s'il s'agissait d'une sculpture, il sera l'élément requis par le podium et son orateur.

Finitions. Tapiserie blanc, moutarde ou gris anthracite.

Résistance au feu. Base et colonne en métal non inflammable et ne provoquant pas de fumée toxique, ni de goutte qui propage le feu. Polyéthylène classifié M3.

Environnement. Les matériaux sont facilement démontables pour leur recyclage et contiennent déjà un grand pourcentage de produits recyclés. La composition de ces produits garantit un cycle de vie de longue durée.

Entretien. Nettoyer avec un chiffon sec et un détergent neutre.

Personnalisation. En fonction de la tapiserie et du tissu du client.

Dimensions/Poids. (L x A x H) - 60 x 50 x 114 cm / 35 Kg.

Emballage. Carton avec un sac plastique.

Garantie. Ce produit est garanti deux ans à condition que le dommage ne soit pas volontaire, la conséquence d'un mauvais usage ou d'une mauvaise manipulation.

Color telas. 

