

CHAISE 4 PIEDS, ASSISE ET DOSSIER POLYPROPYLENE

Dossier : Fixe.

Assise : Fixe.

Piétement : 4 pieds.

Fabrication : France.

Observations : Empilable par 12.
Structure finition : époxy noir ou aluminium.

CONFORMITE A LA NORME NF EN 13761 de Décembre 2002
Siège Visiteur

Dimensions* [symbole]	Exigences de la norme	RELEVÉ	
ASSISE			
Hauteur d'assise	Fixe	400 à 500	444
	Réglable	420 à 480	-
Profondeur d'assise	b	380 à 470	455
Largeur de l'assise	d	≥ 400	455
ACCOTOIRS			
Largeur libre entre accotoirs	r	≥ 460	-
AUTRES COTES D'INTERET EN DEHORS DE LA NORME :			
Profondeur du plateau d'assise	c	405	
Hauteur du point le plus saillant du dossier au-dessus de l'assise	f	-	
Hauteur du dossier	g	270	
Largeur du dossier	i	450	
Hauteur du sommet du dossier fixe, au-dessus de l'assise	h	348	
Hauteur de l'accotoir au-dessus de l'assise	p	-	
Longueur des accotoirs	n	-	
Saillie maximale (anti-trébuchement)	s	-	
Cote de stabilité	m	240	
DIMENSIONS HORS TOUT			
Hauteur	H	788	
Largeur	L	575	
Profondeur	P	550	

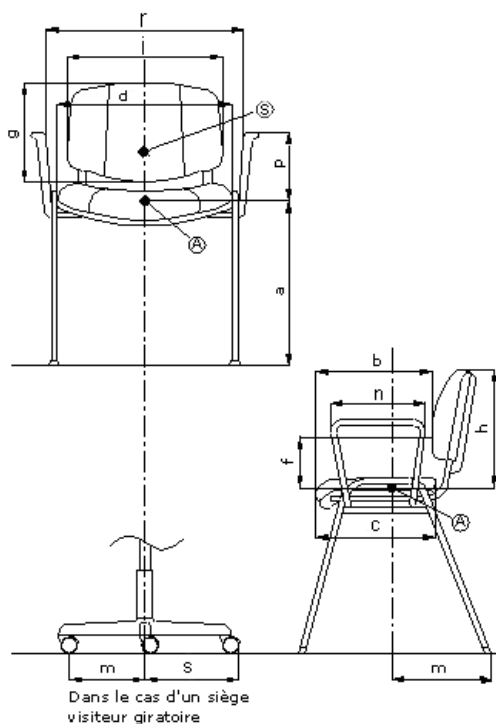
Schéma générique de la norme

** Dimensions en millimètres*

Fiche Technique	Date d'élaboration	Conditions de validité	Page
FT1058 SHA0/1-2_	10/09/2013	Les données de cette fiche technique sont valides à sa date d'élaboration. Toute évolution du produit ne donne pas lieu à mise à jour systématique si les caractéristiques fondamentales du produit ne sont pas modifiées. Visuels non contractuels.	1/2

DESCRIPTION

Assise	YSHASSIGRI	Polypropylène injecté, ép. 4,5 mm.
Dossier	YSHDOSSGRI	Polypropylène injecté, ép. 4,5 mm.
Barre Renfort Assise	YSHASBARRF	Acier, ép. 1,5 mm.
Accroches latérales	YSHLATCGRI	Polypropylène injecté, ép. 5 mm.
Piètement	YSHARMA0EA YSHPATNOI	Tube acier Ø 25 mm, ép. 1,7 mm. Traverse support assise tube Ø 14 mm, ép. 1.5 mm. Finition peinture époxy noir ou aluminium. 4 patins en polyamide noir.

EMBALLAGE, CONDITIONNEMENT, POIDS, VOLUME :

Poids net*	Poids brut*	Type d'emballage	Unité / carton	Volume du carton	Unité / palette	Cartons / palette	Dimensions de la palette L x P x H (cm)
5 kg	5,9 kg	monté	4	0,42 m ³	32 24	8 6	120 x 128 x 231 120 x 110 x 207

* Les données de poids sont une estimation. Elles dépendent du revêtement choisi et des options de finition du produit.

CARACTERISTIQUES :

Chaise 4 pieds, empilable. Assise et dossier polypropylène disponible en 5 coloris différents : noir (RAL 9005), gris (RAL 7012), blanc (RAL 9003), vert (PANTONE 7495EC) et rouge (RAL 3000). Structure finition époxy noir ou époxy aluminium. Livrée de série avec système de liaison entre sièges pour alignement en rangées.

Option :

- Système d'accroche pour ERP (Février 2014)

DATE DE SORTIE : Juin 2013.

GARANTIE : 5 ans.

FABRICATION FRANCAISE



Tous nos sièges sont fabriqués sous système d'assurance qualité certifié AFAQ ISO 9001/2000 n°2000/15348.3 et de management environnemental ISO 14001/2004 n°2006/27672.2



Fiche Technique	Date d'élaboration	Conditions de validité	Page
FT1058 SHA0/1-2_	10/09/2013	Les données de cette fiche technique sont valides à sa date d'élaboration. Toute évolution du produit ne donne pas lieu à mise à jour systématique si les caractéristiques fondamentales du produit ne sont pas modifiées. Visuels non contractuels.	2/2