

Wilkhahn

ON®





davantage d'efficacité

davantage de liberté

davantage de concentration

Depuis des décennies, Wilkhahn conçoit des sièges de bureau dotés de qualités dynamiques hors du commun. Tout en créant les conditions du bien-être, elles vont toujours de pair avec une esthétique parfaitement aboutie : rien de tel que la liberté de mouvement et le plaisir des yeux pour stimuler le corps et l'esprit. Avec sa cinématique révolutionnaire qui fonctionne dans les trois axes, **ON**<sup>®</sup> ouvre au bien-être des horizons jusque là inconnus.



À l'innovation **fonctionnelle** répond le raffinement du **dessin**. Lignes pures et galbes organiques confèrent à ON une personnalité affirmée. Ses proportions généreuses valorisent l'utilisateur, le mettent en confiance et lui permettent de changer librement de posture. Son esthétique prégnante, ON la doit à la forme très travaillée de chaque composant, et tout particulièrement de ses arceaux mobiles en aluminium moulé. De nombreuses récompenses sont venues confirmer la pertinence de cette démarche aussi méthodique qu'exigeante. De Sydney à Tokyo et de Francfort à Chicago, en passant par Londres, Berlin et Hanovre, les experts sont unanimes : ON est le meilleur siège de bureau actuel.



Au bureau, nous sommes trop crispés et nous bougeons trop peu. Pourtant, l'époque est bien lointaine où il fallait ménager ses forces pour économiser de précieuses calories... Aujourd'hui, tout à l'inverse, notre musculature a besoin d'être stimulée pour garantir un métabolisme équilibré. C'est pourquoi Wilkhahn a développé le système **Trimension**<sup>®</sup>. Il transforme le siège ON en partenaire actif de votre bien-être – grâce à une assise dynamique qui accompagne dans les trois axes chacun de vos mouvements.

Le système **Trimension**<sup>®</sup> assure bien plus qu'un contact permanent dans les trois axes : au-delà des mouvements latéraux et d'avant en arrière, il permet une véritable rotation du bassin, indispensable au bon fonctionnement de la colonne vertébrale. Fondée sur deux arceaux indépendants, qui transmettent le moindre de vos mouvements aux éléments mobiles du siège, la géométrie du système est calquée sur les articulations de la hanche et du genou. Cela permet de garder un parfait équilibre dans toutes les positions : il s'ensuit une liberté de mouvement qui, très vite, vous semblera couler de source. Le principe de fonctionnement du siège prévient les douleurs dorsales, stimule le métabolisme et active la musculature. Le résultat : une amélioration du bien-être et de la concentration dont attestent non seulement de nombreux témoignages, mais également une étude scientifique approfondie.

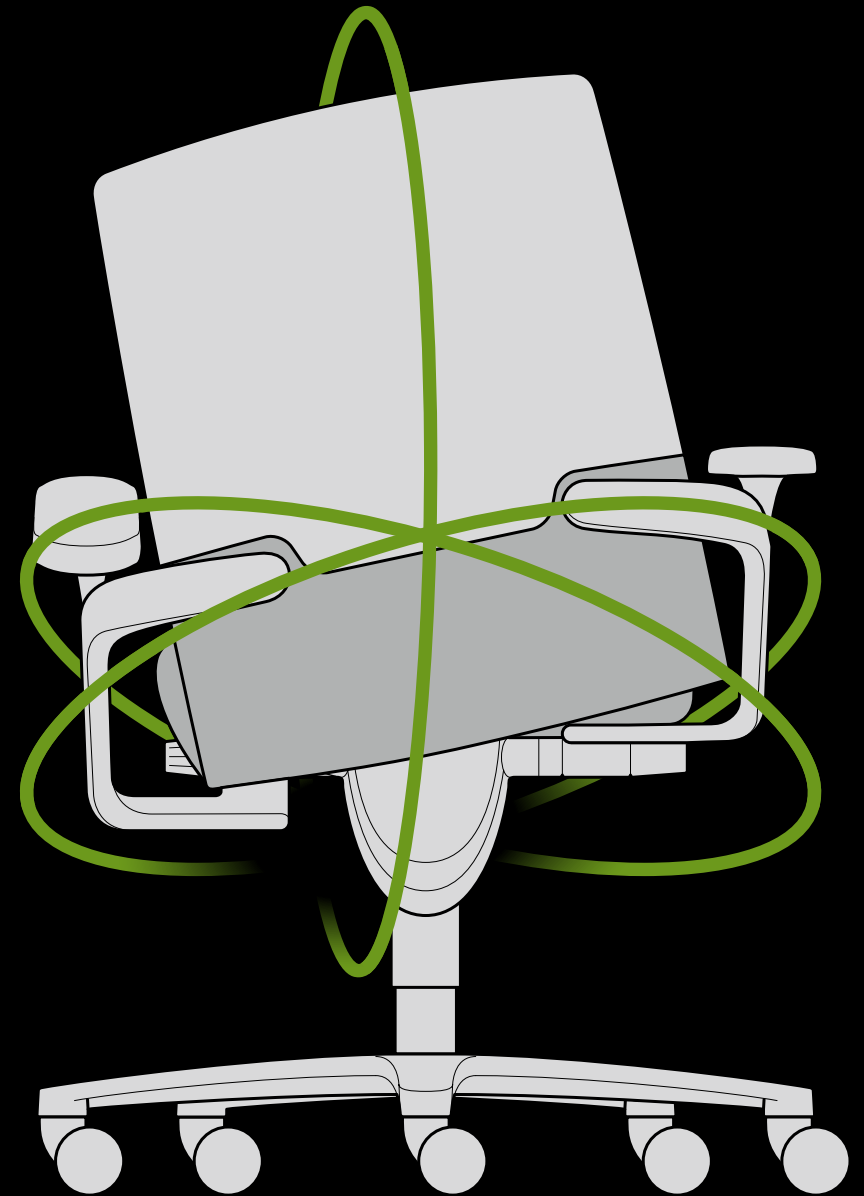

La facilité d'utilisation était un élément essentiel du cahier des charges. S'asseoir, régler d'une pression du doigt la hauteur d'assise et d'un simple mouvement la force de rappel du système **Trimension**<sup>®</sup> – il n'en faut pas plus pour adapter **ON**<sup>®</sup> à la morphologie de chacun. La profondeur de l'assise (en option) et la hauteur du dossier peuvent, elles aussi, être réglées très facilement et sans quitter la position assise.

Ce qui est appréciable au poste de travail ne l'est pas moins en réunion. Un siège dont l'assise dynamique stimule l'esprit et la concentration ne peut être que bénéfique. Et lorsque la réunion se prolonge, on apprécie d'autant mieux un siège qui maintient en éveil son utilisateur ...



Les sièges de travail et les modèles conférence sont disponibles en trois hauteurs de dossier, en trois variantes d'accoudoirs et dans trois types de revêtement : résille Fiberflex à micro-rembourrage, habillage tissu, ou coussins plats à bords droits et finition piqûres sellier pour la version Management. La collection des tissus et des cuirs Wilkhahn, associée au choix des finitions de la structure, s'ouvre sur de larges possibilités de personnaliser les sièges. C'est pourquoi la gamme **ON**<sup>®</sup> s'intègre idéalement aux environnements les plus variés – depuis le poste de travail ergonomique jusqu'à l'espace conférence de haut niveau, en passant par l'atelier de travail en groupe, le bureau individuel et la salle de réunion multifonctions.











# Meeting Room 2



## Points de détail

Tous les sièges de la gamme ON sont équipés de la cinématique exclusive Trimension® et offrent de nombreuses possibilités de réglage. Les proportions généreuses de l'assise et du dossier favorisent les changements de posture sans quitter la position assise – et cela en toute liberté, selon l'envie ou l'impératif du moment.

Une molette démultipliée, intégrée au levier de blocage du dossier et très facile à manipuler, permet de régler **la force de rappel du dossier** selon la corpulence de l'utilisateur (plage de réglage : de 45 à 120 kg).

En option, **l'assise est réglable en profondeur** grâce à un dispositif breveté d'une élégante simplicité : il suffit d'empoigner le bord avant de l'assise, puis de le déplier ou de le replier.

Les **accoudoirs** intégrés aux arceaux basculants suivent chaque mouvement du corps. Une simple touche suffit pour les ajuster en hauteur. De plus, ils pivotent et coulissent pour parfaire le réglage. Trois finitions sont disponibles au choix : standard, moussée ou habillage cuir.

Le **dossier** se règle sans quitter la position assise, en l'empoignant tout simplement des deux mains. La manipulation, parfaitement intuitive, permet de choisir entre six positions (amplitude : 60 mm) – et cela sans nul besoin d'une molette ou d'un levier.

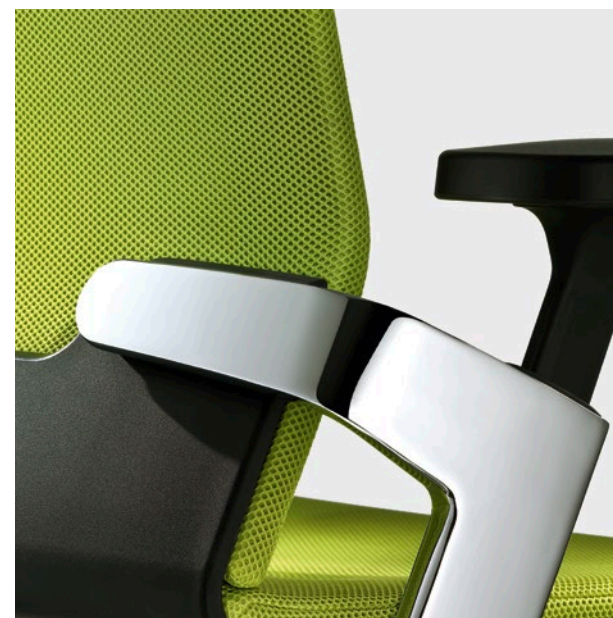
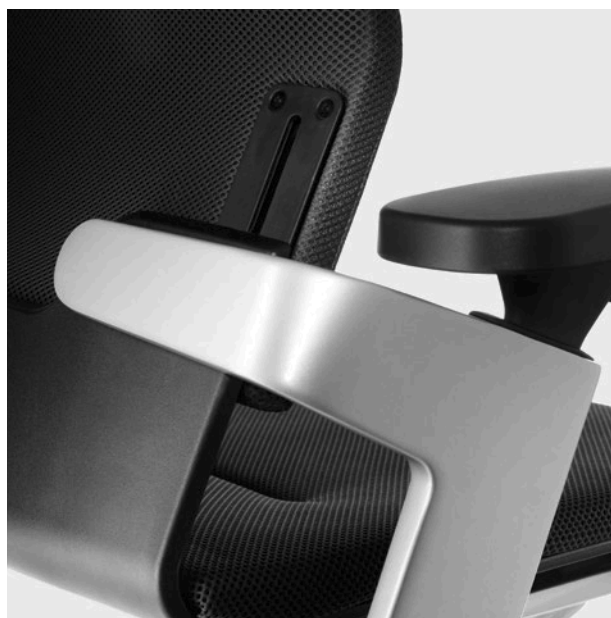

Trois hauteurs de dossiers – mi-haut, haut et haut avec appuie-tête – et trois **variantes de revêtement** permettent d'adapter le siège au contexte et de moduler sa dimension statutaire.

La souplesse, l'élasticité et les qualités tactiles des matières offrent un excellent confort dès la version de base. L'assise, le dossier et l'appuie-tête sont habillés de **résille Fiberflex**. Elle conjugue élasticité, contact agréable et très bonne ventilation. De plus, elle fait office de micro-rembourrage. En option, l'assise peut être dotée d'un **coussinage 'confort'** plus moelleux (non compatible avec le réglage de la profondeur d'assise).

Dans les versions haut de gamme, l'assise, le dossier et l'appuie-tête sont revêtus de cuir ou de tissu. La collection Wilkhahn en propose une très grande variété.

Le **coussinage Management** constitue la variante la plus luxueuse : elle se distingue par des coussins minces ouatinés et dotés d'une finition à bords droits soulignée par des piqûres sellier. Le résultat : une alliance inédite entre liberté de mouvement et élégance statutaire.

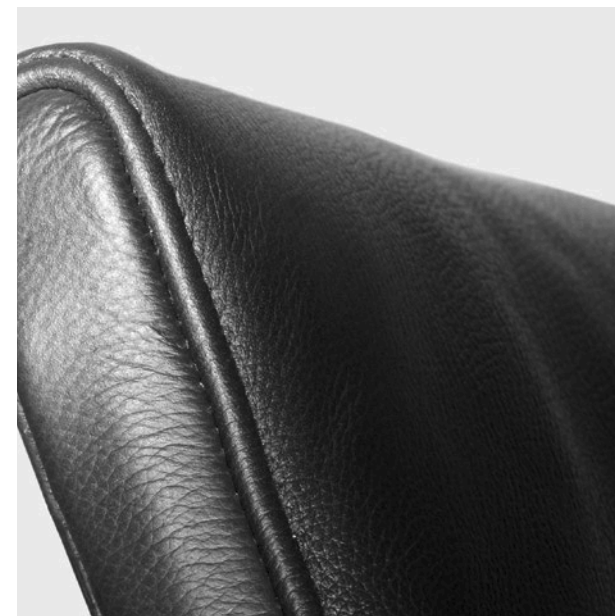
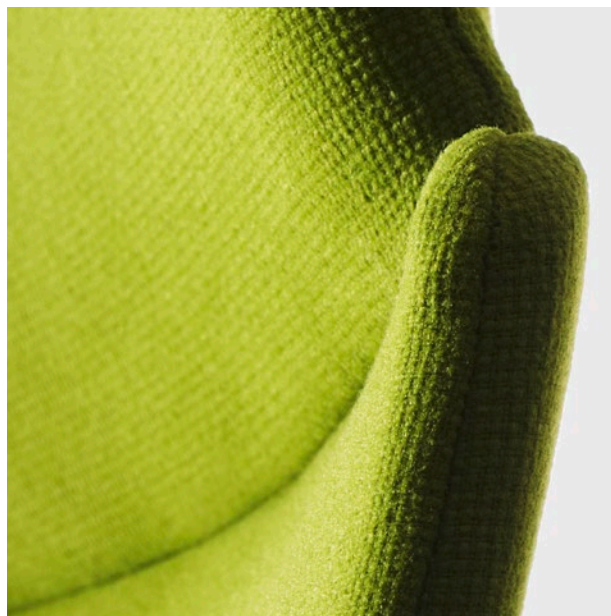
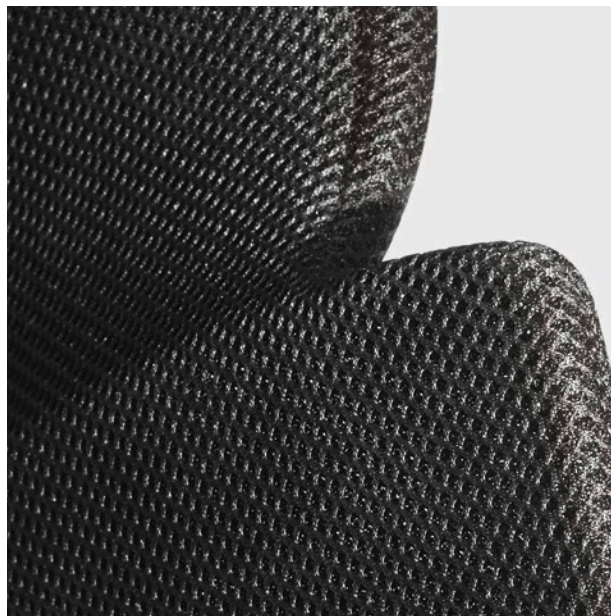

## La gamme

Le bien-être doit être au rendez-vous à tous les échelons. C'est pourquoi nos ingénieurs ont consacré cinq ans à rendre abordable la cinématique Trimension®. Aussi le **siège de travail** est-il suffisamment accessible pour équiper tous les services de l'entreprise – de l'accueil à l'encadrement en passant par le back-office et la direction générale.

Le **siège conférence** se distingue par son croisillon à quatre branches montées sur patins, qui séduit par une sobriété du meilleur aloi. La clarté des lignes est encore soulignée par les accoudoirs fixes. Au choix, la colonne de piétement est fixe ou réglable en hauteur.

Très confortable, le **siège à piétement luge** reprend le langage formel des sièges de travail au niveau de la coque d'assise et du dossier tendu de résille. Sa silhouette épurée est soulignée par un arceau de dossier et un piétement traités en finesse. Les versions Fiberflex et celles à revêtement tissu sont empilables. Une variante haut de gamme, dotée du coussinage Management, est également disponible.

La **chaise à quatre pieds** reprend l'arceau de dossier et la configuration du siège à piétement luge au niveau de l'assise et du dossier. Bien entendu, elle est proposée elle aussi en trois versions : Fiberflex, revêtement tissu et coussinage Management. Des pièces de liaison pour solidariser les sièges par rangées sont disponibles en option.

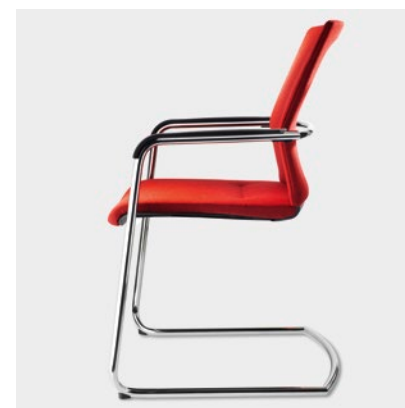
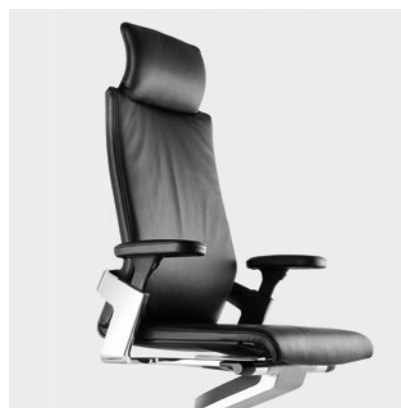
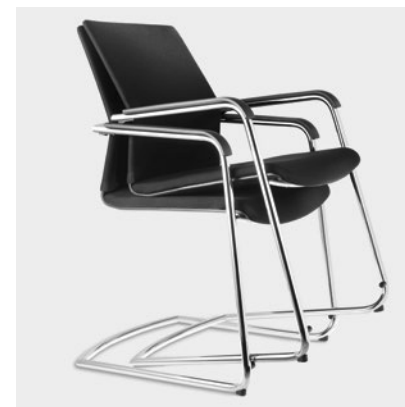
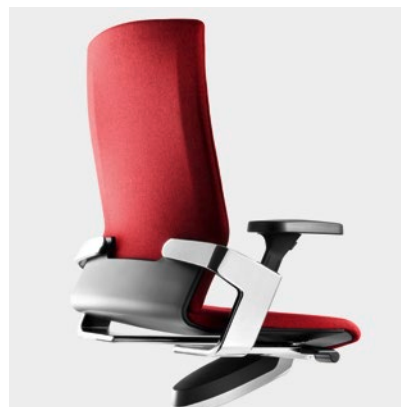



## Développement durable : un engagement sans équivoque.

Comme tous les produits Wilkhahn, ON a été conçu pour allier qualité d'usage et pérennité – tant au niveau de sa conception, qui apporte une contribution tangible au bien-être, que par le choix des matières et la qualité de la fabrication. La conception modulaire du siège prend en compte les échanges de composants et les interventions en S.A.V. : les pièces d'usure, les matériaux de rembourrage et les revêtements sont faciles à remplacer. Plus de 50 % des matières premières mises en œuvre sont issues du recyclage. En fin de vie, un siège ON est recyclable à 98 %. La dépose du dossier avant expédition permet de réduire le volume de 45 % en phase d'acheminement<sup>1</sup>. Au-delà de sa conformité aux normes internationales de référence, la compatibilité du siège ON avec les impératifs de l'aménagement intérieur est certifiée par Greenguard. En outre, ON est le premier siège de bureau à avoir obtenu le prix Ecodesign, décerné par le gouvernement fédéral allemand. En matière d'écologie, la logistique et la fabrication ne sont pas en reste : sur le site principal de Bad Münde, 50 % de l'énergie utilisée n'engendre pas d'empreinte carbone. Wilkhahn a obtenu le prix de l'environnement 'Deutscher Umweltpreis' et les certifications ISO 14001 et EMAS. Et pour finir : nous nous sommes engagés, en tant que premier fabricant de mobilier de bureau, à exiger de nos partenaires et fournisseurs le respect des standards environnementaux et sociaux du Pacte mondial des Nations unies.

<sup>1</sup> Ces valeurs se rapportent au modèle 174/7 avec croisillon aluminium.





## Fiche technique

Siège pivotant à assise dynamique dans les trois axes et cinématique brevetée Trimension® : ce système innovant allie contact permanent et liberté de mouvement. Force de rappel du dossier réglable en continu avec touche de blocage en position verticale. Dossier réglable en hauteur (six positions). En option, réglage de la profondeur d'assise. En complément de gamme, siège à piétement luge et chaise visiteur, empilables en option.

**Structure.** Sur le siège de travail, croisillon à cinq branches montées sur roulettes doubles orientables, en résine de synthèse ou en aluminium moulé sous pression, finition laquée, polie ou chromée brillant. Sur le siège conférence, croisillon de piétement à quatre branches en aluminium montées sur patins. Carter du mécanisme en aluminium moulé sous pression, finition sablée ou laquée en liaison avec un capot en résine de synthèse, coloris noir. Sur le siège à piétement luge et la chaise à quatre pieds, structure en tube d'acier montée sur patins, finition chromée brillant.

**Assise et dossier.** Coque d'assise à élasticité contrôlée en résine de synthèse, rembourrage standard, coussinage 'confort' complémentaire en option ; sur la version Management, revêtement ouatiné et coussins minces à bords droits. Cadre de dossier souple en résine de synthèse armée fibre de verre, revêtement tendu en résille Fiberflex ; en option, revêtement tissu ou cuir. Sur la version Management, coussinage du dossier et coussins minces à bords droits. Sur la chaise visiteur, coque d'assise et cadre de dossier d'un seul tenant armés fibre de verre.

**Accoudoirs.** Sur les sièges pivotants, accoudoirs de type 3D en résine de synthèse armée fibre de verre, surface de contact dure en standard, moussée ou avec habillage cuir en option ; sur les sièges conférence, les accoudoirs sont fixes. Sur le siège à piétement luge et la chaise visiteur, surfaces de contact teintées noir dans la masse, rembourrage et habillage en option.

Visuels et descriptifs techniques détaillés sur [www.wilkhahn.fr/on](http://www.wilkhahn.fr/on)

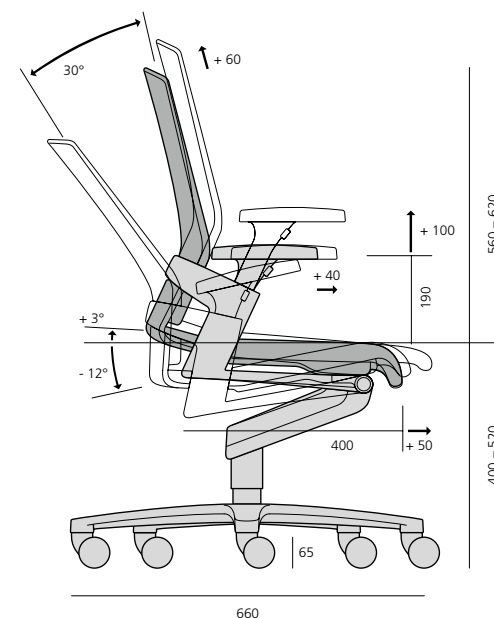

Toutes les dimensions sont données en mm.

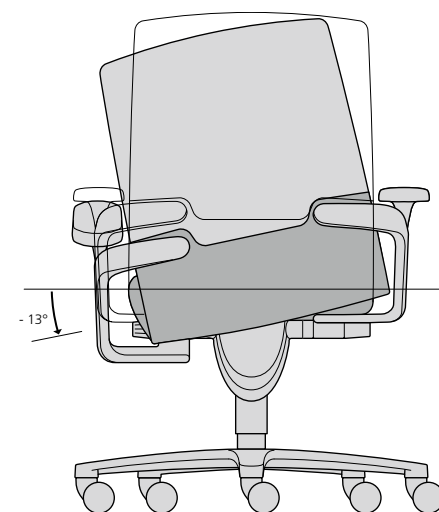



**174/7**  
☐40/52 ☐97/109 ☐69 ☐66

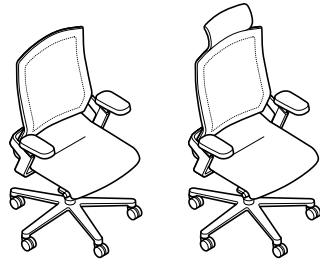

**175/7**  
☐40/52 ☐105/117 ☐70 ☐66



**174/71**  
☐40/52 ☐97/109 ☐69 ☐66

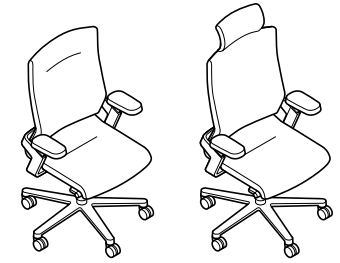

**175/71**  
☐40/52 ☐105/117 ☐70 ☐66



**171/7**  
☐40/52 ☐97/109 ☐69 ☐66



**171/71**  
☐40/52 ☐97/109 ☐69 ☐66



**176/7**  
☐43 ☐90 ☐64 ☐64

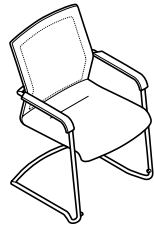

**178/7**  
☐43 ☐92 ☐61 ☐60

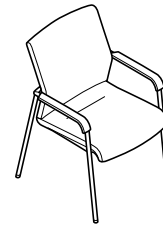

**176/71**  
☐43 ☐90 ☐64 ☐64

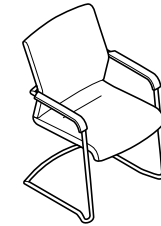

**178/71**  
☐43 ☐92 ☐61 ☐60

**Modèles et dimensions.**

Symboles ☐ Hauteur d'assise ☐ Hauteur totale ☐ Largeur ☐ Profondeur

Toutes les dimensions sont données en cm. Sous réserve de modifications techniques.

Wilkhahn  
Wilkening + Hahne GmbH+Co. KG  
Fritz-Hahne-Straße 8  
31848 Bad Münder  
Germany  
Tel. + 49 (0) 5042 999-0  
Fax + 49 (0) 5042 999-226  
info@wilkhahn.com  
www.wilkhahn.com

North America  
New York, Chicago  
info@wilkhahn.com

Australia  
Sydney, Brisbane,  
Melbourne  
info@wilkhahn.com.au

Belgium, Antwerpen  
info@wilkhahn.be

China, Shanghai  
info@wilkhahn.com.cn

España, Madrid  
info@wilkhahn.es

France, Paris  
info@wilkhahn.fr

Great Britain, London  
info@wilkhahn.co.uk

Hong Kong  
info@wilkhahn.com.hk

Japan, Tokyo  
info@wilkhahn.co.jp

Nederland, Rotterdam  
info@wilkhahn.nl

Österreich, Wien  
info@wilkhahn.at

Schweiz, Bern  
info@wilkhahn.ch

Singapore  
info@wilkhahn.com.sg

South Africa, Johannesburg  
info@classicwl.co.za

United Arab Emirates, Dubai  
info@wilkhahn-me.com